

# Werkzeugkatalog

tool catalogue

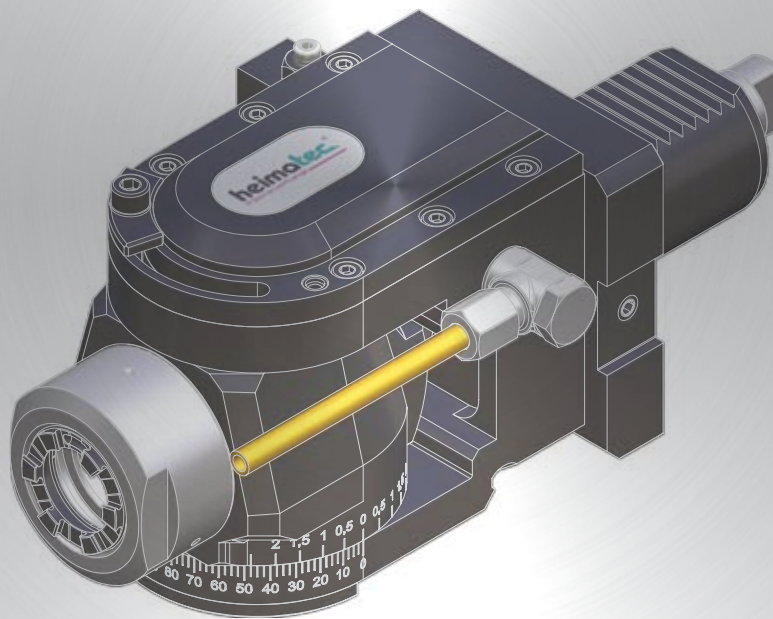

# Leadwell

LTC 25 iLM



Hinweis zu den AGBs:

Diese finden Sie in unserem Internetauftritt unter

**[www.heimatec.de](http://www.heimatec.de)**

Home/Impressum/AGB

Terms and conditions:

You will find them on our website

**[www.heimatec.com](http://www.heimatec.com)**

Home/Imprint/Terms and Conditions

Das Katalog-Werk einschließlich aller seiner Teile ist urheberrechtlich geschützt. Jede Verwertung außerhalb der engen Grenzen des Urheberrechtsgesetzes ist ohne Zustimmung der Rechteeinhaber unzulässig und strafbar. Das gilt insbesondere für Vervielfältigungen, Übersetzungen, Mikroverfilmungen und die Einspeicherung und Verarbeitung in elektronischen Systemen.

**heimatec® GmbH** behält sich Änderungen technischer Art jederzeit ohne Vorankündigung vor. Dies gilt insbesondere bei Anpassungen an neue oder geänderte internationale Normen oder bei Weiterentwicklungen unserer Produkte oder Herstellungsprozesse.

This catalogue, including all its parts, is protected by copyright. Each use outside the restricted limitations of the Copyright Act is inadmissible and liable to prosecution without the consent of heimatec. This is particularly valid for duplication, translation, microfilming and feeding and processing in electronic systems.

**heimatec® GmbH** reserves the right of technical changes everytime without advance notice, which is particularly valid for adaptations to new or changed international standards, or to developments of our products or manufacturing processes.

## angetriebene Werkzeuge driven tools



**Axial-Bohr- und Fräskopf**  
axial drilling and milling head

$n_{max} = 6000 \text{ min}^{-1}$

8 010 46 009	ER 32	EK	1:1
8 010 46 069	ER 32	IK 25 bar	1:1
8 010 47 040	easy quick HT 5	EK	1:1
8 010 47 036	easy quick HT 5	IK 25 bar	1:1



**Axial-Bohr- und Fräskopf**  
axial drilling and milling head

$n_{max} = 5000 \text{ min}^{-1}$

8 011 44 001	Kombidom/universal arbor 16	EK	1:1
8 011 45 003	Kombidom/universal arbor 22	EK	1:1



**Winkel-Bohr- und Fräskopf**  
radial drilling and milling head

Mittenmaß / center distance  $H=69$   
 $n_{max} = 6000 \text{ min}^{-1}$

8 030 46 019	ER 32	EK	1:1
8 030 46 135	ER 32	IK 140 bar	1:1

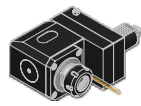

**Winkel-Bohr- und Fräskopf**  
radial drilling and milling head

Mittenmaß / center distance  $H=100$   
 $n_{max} = 6000 \text{ min}^{-1}$   
zurückgesetzt / offset

8 033 46 010	ER 32	EK	1:1
8 033 46 046	ER 32	IK 140 bar	1:1
8 033 47 025	easy quick HT 5	EK	1:1
8 033 47 051	easy quick HT 5	IK 140 bar	1:1



**Schwenkopf**  
universal head

Mittenmaß / center distance  $H=87$   
 $n_{max} = 6000 \text{ min}^{-1}$

8 040 45 049	ER 25 AX u-tec	EK	1:1
--------------	----------------	----	-----



### feste Werkzeuge

static tool holders



**Werkzeughalter B1**  
tool holder B1  
8 234 43 000 **Vierkant/square 25/20** EK



**Werkzeughalter B3**  
tool holder B3  
8 234 43 001 **Vierkant/square 25/20** EK



**Abstechhalter**  
cut-off holder  
*höhenverstellbar / height adjustable*  
8 320 43 000 **SH 32** EK

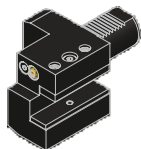

**Werkzeughalter C1**  
tool holder C1  
8 214 43 000 **Vierkant / square 25/20** EK

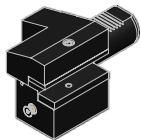

**Werkzeughalter C3**  
tool holder C3  
8 214 43 001 **Vierkant / square 25/20** EK



**Werkzeughalter E1**  
tool holder E1

8 210 44 010	Ø10	IK
8 210 44 011	Ø12	IK
8 210 44 017	Ø14	IK
8 210 45 003	Ø16	IK
8 210 45 014	Ø18	IK
8 210 46 004	Ø20	IK
8 210 47 005	Ø25	IK
8 210 48 004	Ø32	IK
8 210 49 002	Ø40	IK
8 210 49 003	Ø50	IK



**Werkzeughalter E2**  
tool holder E2

8 210 42 002	Ø 6	IK/EK
8 210 43 000	Ø 8	IK/EK
8 210 44 001	Ø10	IK/EK
8 210 44 000	Ø12	IK/EK
8 210 44 009	Ø14	IK/EK
8 210 45 000	Ø16	IK/EK
8 210 45 013	Ø18	IK/EK
8 210 46 002	Ø20	IK/EK
8 210 47 001	Ø25	IK/EK
8 210 48 001	Ø32	IK/EK
8 210 49 000	Ø40	IK/EK
8 210 49 005	Ø50	IK/EK



**Werkzeughalter E4**  
tool holder E4

8 210 45 002	ER 25	IK
8 210 46 000	ER 32	IK
8 210 47 004	ER 40	IK



**Werkzeughalter F**  
tool holder F

8 210 41 000	MK 1	IK/EK
8 210 42 001	MK 2	IK/EK
8 210 43 002	MK 3	IK/EK
8 210 44 007	MK 4	IK/EK



**Verschlussstopfen**  
plug

8 200 40 001	Z2 - 40 S
8 200 40 000	Z2 - 40 K

▶ Weitere Ausführungen auf Anfrage  
further versions on request

▶ Zubehör ZB...\*  
accessories ZB...\*

▶ easy-quick

▶ u-tec





### **Hauptsitz/headquarters**

heimatec® GmbH  
Präzisionswerkzeuge  
Carl-Benz-Straße 4  
D- 77871 Renchen  
Postfach 11 36  
D- 77867 Renchen  
Tel.: +49 (78 43) 94 66 0  
Fax: +49 (78 43) 94 66 66  
[www.heimatec.de](http://www.heimatec.de)  
[info@heimatec.de](mailto:info@heimatec.de)

heimatec® Inc.  
16 E. Piper Lane Suite 121  
USA- 60070 Prospect Heights IL  
Tel.: +1 (847) 749 0633  
Fax: +1 (847) 749 2445  
[www.heimatecinc.com](http://www.heimatecinc.com)  
[info@heimatecinc.com](mailto:info@heimatecinc.com)

heimatec® - Ost, JSC  
ul. Kozjubinskogo 4 office 209  
RUS- 121351 Moskau  
Tel.: +7 (495) 648 69 19  
Fax: +7 (495) 648 69 19  
[www.heimatec-ost.ru](http://www.heimatec-ost.ru)  
[sales@heimatec-ost.ru](mailto:sales@heimatec-ost.ru)

